

**KalDas** die umfassende Auswertesoftware für alle Fahrweisen.

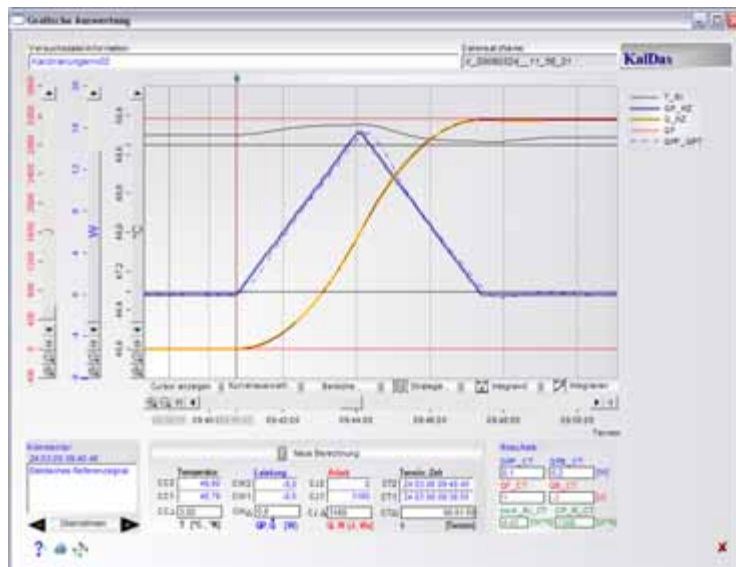

**KalDas** berechnet die in einem Chemie-Reaktor auftretenden Leistungen. Die ermittelten Daten werden für kinetische Betrachtungen von Reaktionen und/oder Vorgängen im Reaktor verwendet, für die Durchführung und Gewährleistung der

- **Produktentwicklung,**
- **Prozessoptimierung,**
- **Qualitätssicherung,**
- **Scale Up Versuche,**
- **Anlagensicherheit.**

KalDas3 wurde auf der Basis des bewährten KalDas2 völlig neu gestaltet. Die Programmierung in **HiText** garantiert eine optimale Zusammenarbeit mit LabVision (ab Version 2.9) und ermöglicht die online-Kalorimetrie.

**KalDas** arbeitet optimal mit der **HiBatch** Rezeptursteuerung zusammen. Alle die Reaktionskalorimetrie betreffenden Schritte werden wie normale Grundoperationen in die Rezeptur eingefügt.

Obwohl **KalDas** primär für HiTec-Reaktionskalorimeter entwickelt wurde, ist eine individuelle Abstimmung auf Systeme anderer Hersteller möglich. Ebenso sind Anpassungsprogrammierungen für spezielle Auswertungen oder Datenübergabe, z.B. an Kinetikprogramme, möglich.

Die bei der Berechnung der Leistung zu Verzerrungen führenden Verzögerungen der Messsignale werden durch spezielle Algorithmen korrigiert. Dadurch werden die Leistungsverläufe realistisch dargestellt.

## Die Vorteile:

- **Einfach zu bedienen**
- **Online- und Offline-Auswertung in einem Programm**
- **Fluss- und Bilanz-Auswertung auch gleichzeitig möglich**
- **Dosierungen, Rückfluss und Dissipation werden berücksichtigt**
- **Zwischenwerte (Leistungen) werden transparent gemacht**
- **Voll integriert in LabVision, optional Stand-alone Version**
- **Erste Analysen sind bereits bei laufendem Versuch möglich**
- **Ihre vorhandene Apparatur kann weiter genutzt werden**
- **Anwendungsspezifische Erweiterungen sind möglich**
- **Volle Funktionalität eines Automatischen Laborreaktors**
- **Auch rezepturgesteuerte mehrstufige Synthesen sind möglich**

# Reaktionskalorimetrie hochflexibel

**KalDas** übersichtlich, intuitiv zu bedienen

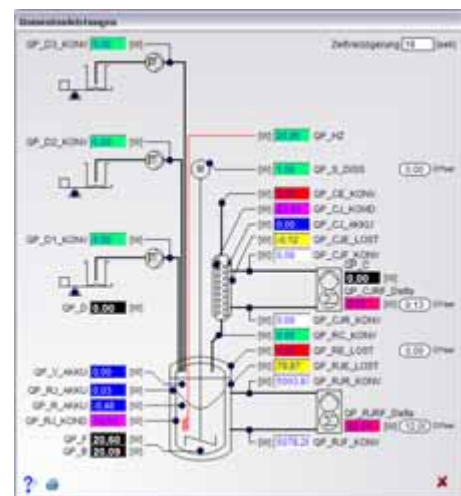
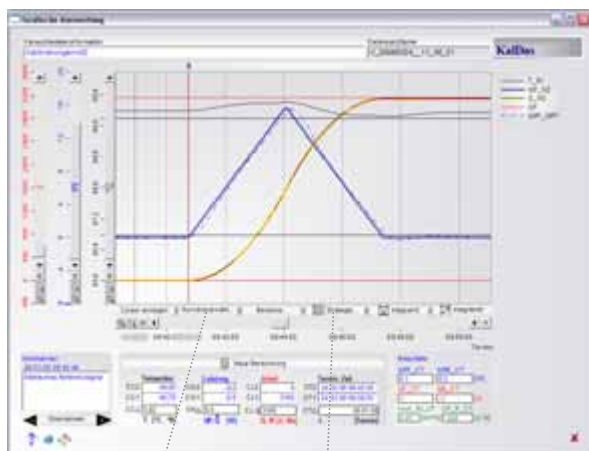

Visualisierung von Betrag und Ort jeder einzelnen Leistung.



Die vielfältigen Anzeige- und Auswerte-Optionen ermöglichen es, das Programm weitgehend an individuelle Anforderungen anzupassen.

- Navigation**
- ✓ Parameter
  - ✓ OnlineErfassung
  - ✗ Diagramm
  - ✗ Werte
  - ✗ Leistungen
  - ✗ Protokoll
  - ✗ Daten Speichern
  - ✗ Daten Laden
  - ✗ Beenden
  - ?

Alle Hauptfenster werden direkt über das zentrale Navigationsmenü erreicht.

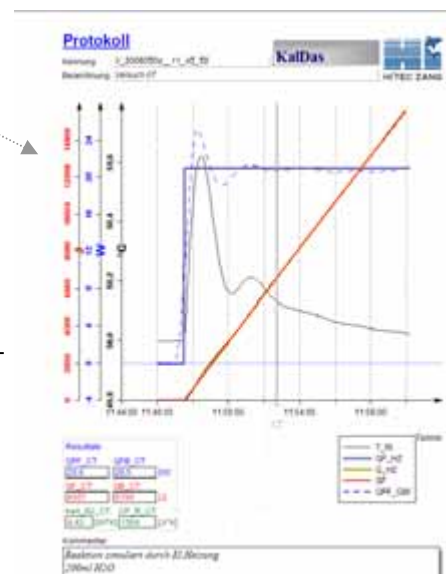

Das Protokoll kann mit einem Formulareditor frei gestaltet und am Ende eines Versuchs automatisch erstellt werden.

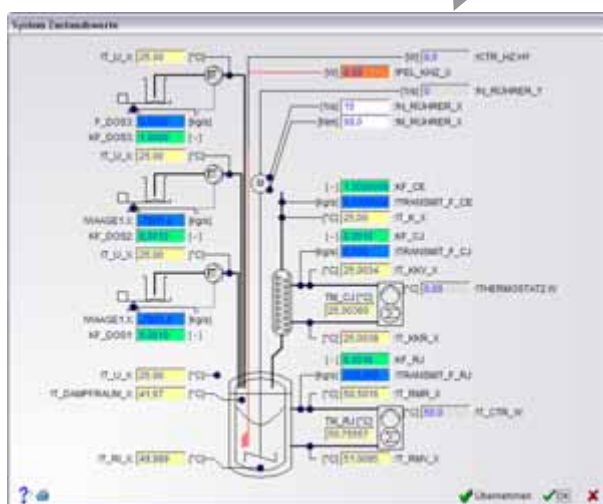

Zustandswerte werden übersichtlich mit örtlicher Zuordnung in der Anlagendarstellung angezeigt.

## Ergonomische Bedienoberfläche

- **Übersichtliche, transparente Darstellung**
- **Intuitive Bedienung über Navigationsfenster**
- **Funktionell und vielseitig**

**KalDas** ist ein Modul unserer Produktparte Reaktionskalorimetrie. Bei HiTec Zang erhalten Sie außerdem:

- **Schlüsselfertige Reaktionskalorimeter**
- **Komponenten zum Nachrüsten oder Modernisieren vorhandener Anlagen**

**HiTec Zang GmbH**  
Ebertstrasse 30-32  
52134 Herzogenrath  
Germany

Tel.: +49 (0)2407 / 910 100  
Fax: +49 (0)2407 / 910 1099  
E-Mail: info@hitec-zang.de